

Станки серии SM

Стационарный шлифовальный и притирочный станок для обработки уплотнительных поверхностей в задвижках, вентилях, предохранительных клапанах, обратных клапанах, клиньях задвижек и т. д.

Станки серии SM имеют прочную станину из серого чугуна. Они оснащаются поворотным или наклонным столом; поставляются также с двумя столами (опция).

Управление станком с помощью поворотного пульта управления.

Изменение высоты передней бабки, поворот в сторону и закрепление.

Модель станка SMS-450 с поворотным столом (регулируемое эксцентрическое перемещение) разработана специально для теххода и ремонта предохранительных клапанов в мастерской.

Модель станка SM-750: шпиндель станка установлен на прецизионных подшипниках. Прикрепление инструмента с помощью конуса (SK40) с фронтальным закреплением и автоматической фиксацией.



SM-450



SM-750



SM-600

Технические данные

	SM 450	SM-600	SM-750
Рабочий диапазон Высота арматуры макс. Диаметр фланца макс.	520 мм 520 мм	800 мм 900 мм	1050 мм 900 мм
Шпиндель Число оборотов Мощность	0-240 об./мин. 0,37 кВт	0-248 об./мин 1,5 кВт	0-225 об./мин 2,2 кВт
Передняя бабка Z- ось (ход) Изменение по высоте	330 мм 0-750 мм/мин	615 мм 0-800 мм/мин	720 мм V ₁ =175 мм/мин V ₂ =352 мм/мин
Наклонный стол Диапазон наклона Допустимая нагрузка макс.	450x450 мм ±12° 3000 N	600x600 мм ±12° 6000 N	750x750 мм ±12° 25000 N
Поворотный стол Эксцентр. перемещение Скорость вращения Допустимая нагрузка макс.	Ø 450 0-20 мм 0-23 об./мин. 2000 N	Ø 600 0-24 об./мин. 6000 N	
Электроподключение Общая потребляемая мощность макс.	0,6 кВт/230V/50 Гц	2,5 кВт/230В/50 Гц	2,5 кВт /400В/50Гц
Габариты макс. ДхШхВ	800x600x1400 мм	1820x625x2020 мм	1200x750x2400 мм
Вес Стандартное исполнение	200 кг	700 кг	1000 кг

Возможности обработки арматуры

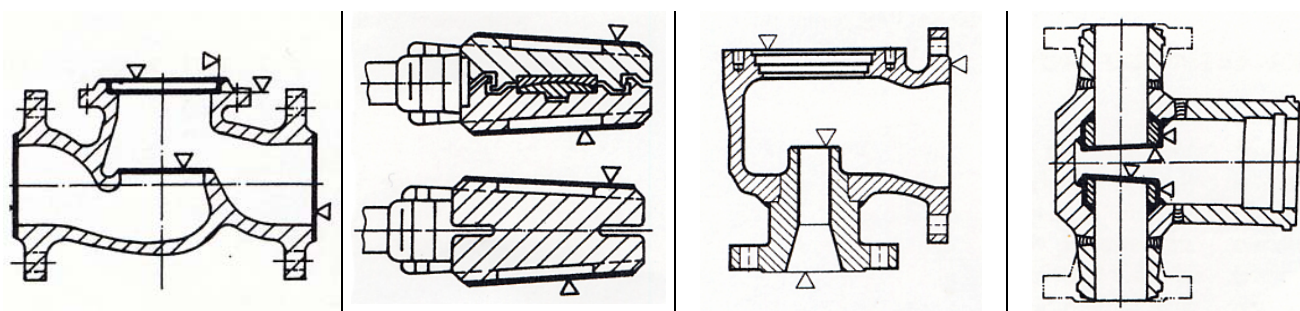

Оставляем за собой право на технические изменения.

Stammhaus:
EFCO-Maschinenbau GmbH & Co. KG
 Otto-Brenner-Straße 5-7
 D-52353 Düren / Germany
 Telefon: +49-2421 / 989-0
 Telefax: +49-2421 / 86260
 e-mail: info@efco-dueren.com



Представительства во многих странах.
www.efco-dueren.com

В РОССИИ И СНГ: EFCO – Москва
 Можайское шоссе, дом 4
 подъезд 1, офис 24
 121374 г. Москва
 Телефон: +7-495-444-84-42
 Telefax: +7-495-44-33-906
 e-mail: efcomoscow@mtu-net.ru

20.2030 - 0



ТЕХНИКА ПО ОБРАБОТКЕ И ИСПЫТАНИЮ АРМАТУРЫ
 ОБОРУДОВАНИЕ ВЫСШЕГО КАЧЕСТВА – MADE BY EFCO – MADE IN GERMANY