

VSK

Специальные инструменты для шлифования сёдел вентиляей

Ø 8-300 мм (3/8"-12")

С помощью инструмента VSK можно проводить быстрый ремонт конических уплотнительных поверхностей запорных и регулирующих вентиляей с номинальным диаметром 8-300 мм. Везде, где требуются быстрый ремонт клапанов, а также экономичность и эффективность, инструмент VSK доказывает свои преимущества:

- **Универсальное применение:**
На обычных и атомных электростанциях, ремонтных предприятиях, нефтеперерабатывающих заводах, в химической промышленности, на верфях, сахарных и бумажных фабриках, в судостроении, на предприятиях по изготовлению арматуры и т. д.
- **Долгий срок службы благодаря использованию:**
 - высококачественных материалов
 - мощных приводов
 - износостойкого инструмента
 - и стабильной лёгкой конструкции
- **Применение независимо от:**
 - ширины и твёрдости обрабатываемой уплотнительной поверхности
 - расположения арматуры (горизонтальное, вертикальное)
 - конструкции арматуры
- **Благодаря малому собственному весу**
 - лёгкое обслуживание
 - ручное управление без закрепления
 - быстрая выверка



Инструменты EFCO VSK – убедительный концепт

- Малый собственный вес
- Обслуживание одним человеком
- Доступная цена при высокой производительности
- Высокая рентабельность и эффективность
- Оптимальная величина съёма благодаря применению высококачественных шлифовальных средств
- Простой монтаж инструмента
- Надёжная центровка с помощью центрирующих конусов или зажимного патрона, благодаря этому – центрическая обработка
- Твёрдые шлифовальные конуса, на которые закрепляется шлифовальная шкурка, гарантируют точную геометрию угла седла

Технические данные VSK

	VSK-05	VSK-1	VSK-2	VSK-3	VSK-4	VSK-5
Ду (мм)	8-32	8-50	8-65	8-100	8-150	80-300
Привод	230/110 В, 50/60 Гц или пневматический 6-7 бар					
Стандартные углы седла	30° (2x15°), 40° (2x20°), 60° (2x30°), 75° (2x37,5), 90° (2x45°) (другие углы по запросу)					



Стандартные углы седла

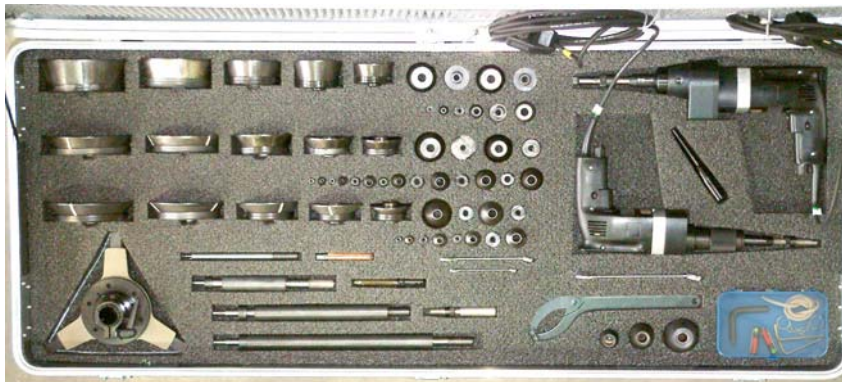
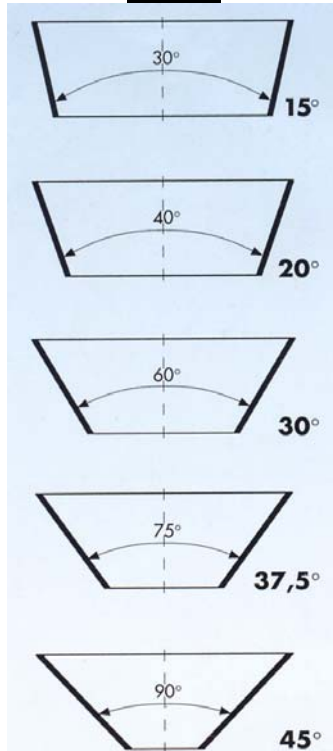

Инструменты VSK образуют - как вся продукция фирмы EFCO - комплектную ремонтную систему.

Комбинируя различные углы и размеры, мы комплектуем для Вас наборы инструмента.

Оставляем за собой право на технические изменения.

Головная фирма:

EFCO-Maschinenbau GmbH & Co. KG
Otto-Brenner-Straße 5-7
D-52353 Düren/Germany
Телефон: +49-2421 / 989-0
Телефакс: +49-2421 / 86260
e-mail: info@efco-dueren.com



Представительства во многих странах.
www.efco-dueren.com

В РОССИИ И СНГ: EFCO – Москва

Можайское шоссе, дом 4
подъезд 1, офис 24
121374 г. Москва
Телефон: +7-495-444-84-42
Телефакс: +7-495-44-33-906
e-mail: efcomoscow@mtu-net.ru



ТЕХНИКА ПО ОБРАБОТКЕ И ИСПЫТАНИЮ АРМАТУРЫ
ОБОРУДОВАНИЕ ВЫСШЕГО КАЧЕСТВА – MADE BY EFCO – MADE IN GERMANY